

# PARDAK®XL



## ALGEMENE GEGEVENS

Afmetingen	200 x 200 x 12/14 cm
Gewicht per Pardak®XL tegel	1140/1330 kg
Afwerking	De platen hebben geen hoekomranding en zijn voorzien van een vellingkant van 5 x 5 mm.
Afwatering / afschot	De platen dienen gelegd met een minimum afschot van 0.75%.
Oppervlaktekenmerken	Het niveauverschil tussen 2 platen mag maximaal 5 mm bedragen. In de platte vlakken van het veld zijn de oneffenheden gemeten met een rij

## TECHNISCHE GEGEVENS

### Betonkwaliteit

De vloerplaten voldoen aan de Nederlandse productnorm BRL 1104 "Bedrijfsvloerplaten van constructief beton". Het beton is opgebouwd uit een continu granulaat skelet met een Dmax van 20 mm. Het aangewende cement is van het type CEM I of CEM III/A met een minimum van 350 kg / m<sup>3</sup>, bestaande uit rivierzand en kalksteen.

### Mechanische sterkte

- › C40/50 volgens NBN EN 206-01 en NBN EN15001 Hogere sterkte klasse op aanvraag
- › Slijtvastheid
- › Böhme: 12cm<sup>3</sup>/50cm<sup>2</sup> plaatopp. BRL1104
- › Amstler: < 20 g

### Chemische sterkte

Het beton is geëigend voor gebruik in volgende omgevingsklassen:

- › E0: Niet schadelijk milieu
- › E1: Binnenomgeving
- › EE3: Buitenomgeving – Vorst, contact met regen
- › ES2: Zeeomgeving – Geen contact met zeewater, wel contact met zeelucht en/of brak water; vorst
- › EA2: Middelmattig agressieve chemische omgeving volgens tabel 2 van NBN EN 206-1: 2001

### Weersbestendigheid

- › Wateropslorping: < 6,3 g% voor het gemiddelde met geen enkele individuele waarde > 6.8g%
- › Massaverlies na vorst/dooiproef: < 1 kg/m<sup>2</sup> met geen enkele individuele waarde > 1.5 kg/m<sup>2</sup>

### Wapening

Staalkwaliteit wapeningsnet: FeB 500 HKN / DE 500 BS

Standaard zijn de platen voorzien van een niet constructief wapeningsnet. De aangebrachte belasting wordt in dit geval dus volledig door en via het beton opgenomen en verdeeld naar de ondergrond overgebracht.

# PARDAK®XL

## SYSTEEM PARDAK®XL

### Geïsoleerd dak - omkeerdak Pardak®XL

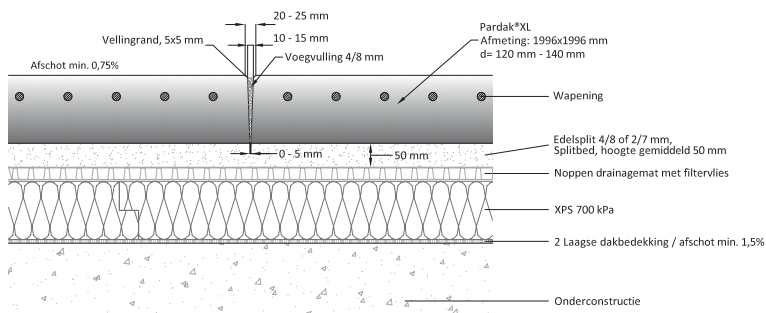

### Geïsoleerd dak - warm dak Pardak®XL

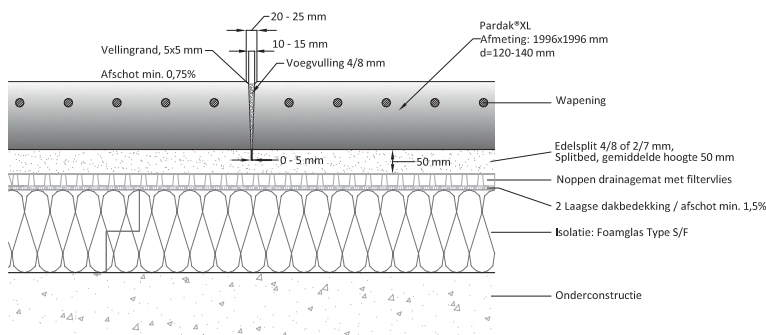

### Niet geïsoleerd dak - parkeerdek Pardak®XL

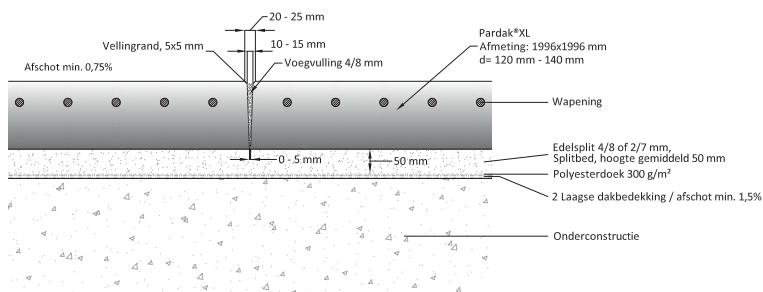

## HET PARDAK® XL SYSTEEM BESTAAT UIT

- ▶ Een waterdichte laag die altijd volledig verbonden is met de betonnen onderconstructie.
- ▶ Een thermische isolatie met Foamglas type F of XPS van 700 kPa in geval van een parkeerdek. Bij een parkeerdek wordt geen isolatie toegepast.
- ▶ Een 'ventilerende' drainagelaag in geval van een parkeerdek (bijvoorbeeld ND hdsv van Nophadrain of equivalent, berekend volgens te verwachten belasting). Op de drainagelaag dan wel de dakbedekking bij een parkeerdek komt een polyesterdoek van minimaal 300 g/m<sup>2</sup>.
- ▶ Een bedding van gemiddeld 50 mm natuursteensplit, met een gewicht van ca. 80 kg/m<sup>2</sup>. Het natuursteensplit wordt machinaal genivelleerd.
- ▶ Pardak® XL tegels, 120/140 mm dikke betonplaten van 2 m x 2 m, die vacuüm worden gelegd. De voegen worden ingebezemd met fijn natuursteensplit.
- ▶ De tegels worden met min. 0,75% afschot verlegd om waterstand op de tegels te voorkomen.

De specificaties, constructies en details zijn opgesteld volgens de laatste stand van de techniek en met de grootst mogelijke zorg bijeengebracht. Zoontjens International B.V. aanvaardt geen enkele aansprakelijkheid voor eventuele fouten of onvolledigheden en de gevolgen daarvan. In het belang van vernieuwingen en verbeteringen behouden wij ons het recht voor om wijzigingen in de producten en systemen aan te brengen.

## ALS DE WERELD TOCH EENS TWEE KEER ZO GROOT WAS

Wat ons betreft, kan dat. Die wereld, twee keer zo groot. Een wereld die wij met onze eigen daktegelsystemen perfect kunnen invullen. Wij durven zelfs te claimen dat we dé expert in dakbestrating zijn - met onze decennialange ervaring. Of het nu gaat om duurzame daken of sociale, leefbare daken. Iedere dag bewegen we ons tussen architecten en aannemers. Dakdekkers en projectontwikkelaars. Uitvinders en uitvoerders. We luisteren naar ze, werken met ze en adviseren ze. Daardoor zijn wij dé partij die zicht heeft op het dak. Het is onze higher ground.